

# EM50 de Munters

## Extractores de aire

El extractor de aire tipo caja EM50 diseñado y fabricado por Munters es el más conocido. Ha ofrecido un excelente rendimiento en el sector de la ganadería (pollos de engorde, ponedoras, cerdos y fábrica de productos lácteos) y en invernaderos desde los años ochenta.

### Beneficios

- Durabilidad superior con el revestimiento Munters Protect
- Fiable, probado en el mercado durante 40 años
- Reducción de la luz y las corrientes de aire cuando la persiana está cerrada
- La versión E-line es la solución energéticamente eficiente que permite ahorrar hasta un 50 % en costes de electricidad
- Adecuado para ventilación de túnel

El extractor de aire EM50 de Munters es ideal cuando se requiere una alta capacidad de caudal de aire adicional, incluso en entornos de alta presión estática, gracias a su exclusiva forma de hélice que garantiza una eficiencia y fiabilidad totales.

El extractor de aire cuenta con una resistencia adicional contra la corrosión gracias a la carcasa, la correa y la persiana de acero con revestimiento Munters Protect. Para aplicaciones altamente corrosivas, la versión EMX50 ofrece elementos de acero inoxidable además de Munters Protect.

El sistema de transmisión por correa permite una velocidad baja, lo que reduce el consumo de energía y el ruido, además de garantizar un entorno cómodo para los animales y los operarios. La versión E-line reduce el consumo de energía hasta en un 50 % en comparación con el mismo extractor con motor de CA, a la vez que permite la regulación de la velocidad.

El sistema centrífugo patentado proporciona una solución energéticamente eficiente y los potentes resortes mantienen los obturadores herméticamente cerrados cuando el extractor no está encendido, evitando fugas de aire y bloqueando la luz.

Como líder del mercado en soluciones de ventilación desde hace más de 60 años, Munters garantiza la calidad y cuenta con la certificación ISO 9001.

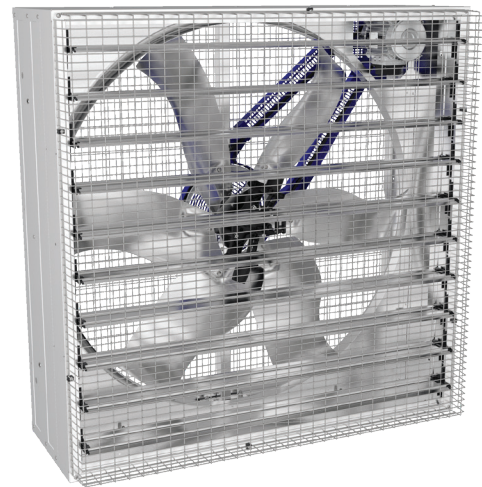

Vista de frente del EM50

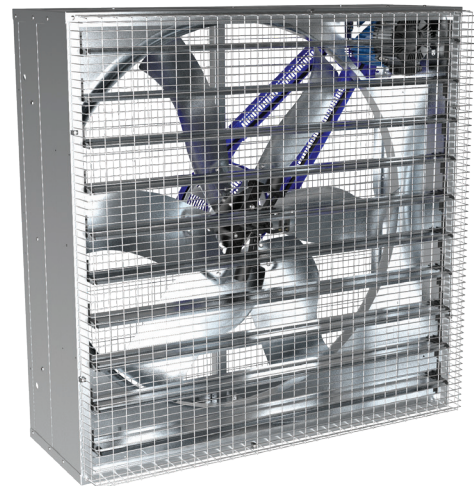

EM50 E-line

# EM50 de Munters

## Motor de CA

### Dimensiones

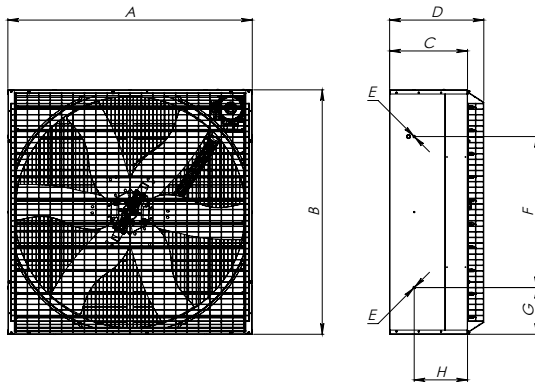

	EM50
A	1380 mm
B	1380 mm
C	450 mm
D	540 mm
E	M8
F	830 mm
G	275 mm
H	308 mm

### Especificaciones técnicas

		Belt 1.0	Belt 1.5
Potencia nominal	CV	1,0	1,5
Diámetro de la hélice	mm [pulgadas]	1270 [50]	
Número de palas/material		6/Munters Protect	
Número de lamas de la persiana		10	
Tipo de motor/accionamiento		CA/Belt	
Peso del ventilador totalmente equipado	kg	84	86
Consumo eléctrico máx./corriente máx. <sup>1</sup>	W/A	1150/2,1	1810/3,3
Temperatura de funcionamiento máx.	°C [°F]	50 [122]	
Presión de funcionamiento máx.	Pa	50	
Grado de aislamiento/clase de protección del motor		F/IP55	
Nivel de ruido <sup>2</sup>	dB(A)	67,6	70,4

<sup>1</sup>Especificación con 50 Hz y 400 V (disponible con 60 Hz previa solicitud). <sup>2</sup>Medición del ruido realizada según ISO 3744.

Caudal de aire

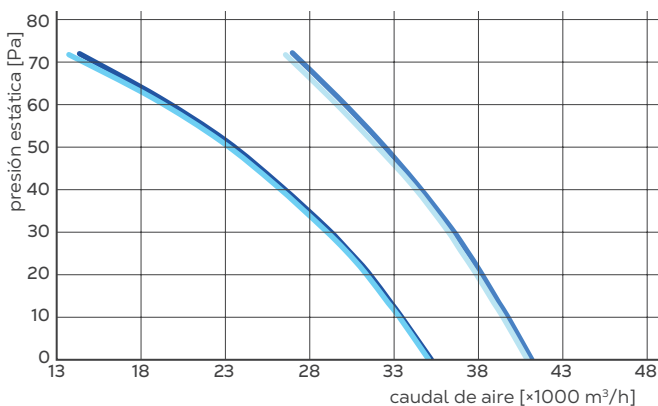

Eficacia

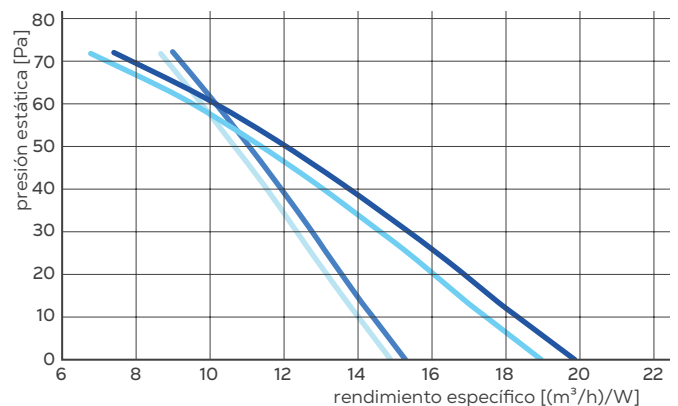

Belt 1.0

Belt 1.5

■ IE3 1,0 CV

■ IE1 1,0 CV

■ IE3 1,5 CV

■ IE1 1,5 CV

Caudal de aire y eficiencia probados en la cámara de prueba de Munters de acuerdo con la norma ANSI/AMCA 210/15, certificado por BESS Lab. \*1 cfm/W = 1,7 (m³/h)/W

### Capacidad de carga

	Belt 1.0/1.5	
	Sin montar	Montado
Contenedor de 40' HC	300	57
Camión de 13,6 m	328	65

Malla piramidal para instalación por debajo de 2,7 m disponible previa solicitud.

# EM50 de Munters

## E-line

### Dimensiones

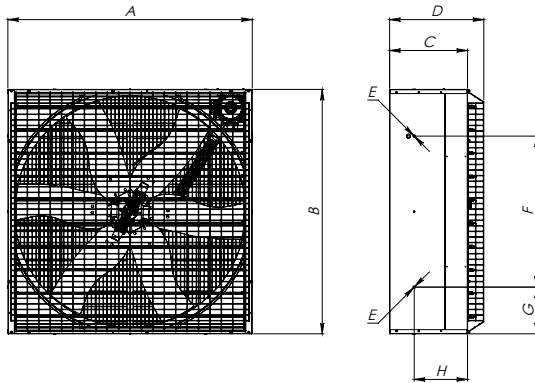

	EM50
A	1380 mm
B	1380 mm
C	450 mm
D	540 mm
E	M8
F	830 mm
G	275 mm
H	308 mm

### Especificaciones técnicas

		E-line
Potencia nominal	CV	2,5
Diámetro de la hélice	mm [pulgadas]	1270 [50]
Número de palas/material		6/Munters Protect
Número de lamas de la persiana		10
Tipo de motor/accionamiento		EC/Belt
Peso del ventilador totalmente equipado	kg	87
Consumo eléctrico máx./corriente máx. <sup>1</sup>	W/A	1600/3,2
Temperatura de funcionamiento máx.	°C [°F]	50 [122]
Presión de funcionamiento máx.	Pa	50
Grado de aislamiento/clase de protección del motor		H/IP66
Nivel de ruido <sup>2</sup>	dB(A)	70,3

<sup>1</sup>Especificación con 50 Hz y 400 V (disponible con 60 Hz previa solicitud). <sup>2</sup>Medición del ruido realizada según ISO 3744.

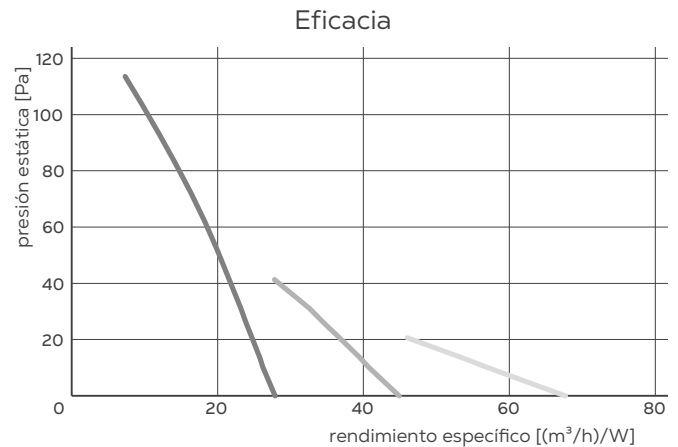
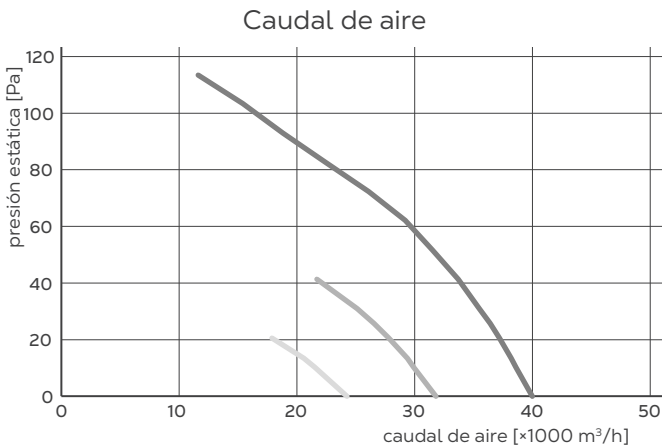

### E-line

— 434 rpm

— 330 rpm

— 250 rpm

Caudal de aire y eficiencia probados en la cámara de prueba de Munters de acuerdo con la norma ANSI/AMCA 210/15, certificado por BESS Lab.

### Capacidad de carga

	E-line	
	Sin montar	Montado
Contenedor de 40' HC	250	57
Camión de 13,6 m	-	65

Malla piramidal para instalación por debajo de 2,7 m disponible previa solicitud.

Encuentre su oficina de Munters más cercana en [www.munters.com](http://www.munters.com)

Munters se reserva el derecho a modificar las especificaciones, las cantidades, etc. por motivos de fabricación u otras causas. © Munters AB, 2024