



Produktdatenblatt
ComDry M170L
Sorptionstentfeuchter

- Produktaktualisierung mit neuem, leisere Gebläse
- Geräuschpegel reduziert von 65 dB(A) auf 58 dB(A)

- Kompakt
- Leicht
- Feuchtigkeits-/Temperatursensor
- Luftgekühlter Verflüssiger
- Kondenswasserpumpe
- Zuverlässig
- Energieeffizient
- kW-Zähler
- Optionale Fernsteuerung



ComDry M170L

Die Sorptionstentfeuchter der ComDry-Reihe stehen für hohe Trocknungsleistung, Zuverlässigkeit und geringen Energieverbrauch. Das stabile Gehäuse ist äußerst korrosionsbeständig, und aufgrund seiner Robustheit kann der Entfeuchter in vielen verschiedenen Anwendungsbereichen eingesetzt werden. Außerdem lässt er sich gut stapeln und transportieren. Die ComDry-Reihe aus dem Hause Munters eignet sich besonders gut bei Wasser- und Brandschadensanierungen sowie in Archiven, Wasserversorgungsanlagen und in der Baubranche. ComDry-Geräte können auch zur Reduzierung der relativen Luftfeuchtigkeit in Lagerräumen, Kellern, Archiven und anderen begrenzten Räumen eingesetzt werden. Der ComDry M170L wurde entwickelt für den Einsatz in geschlossenen Räumen, unbeheizten Kellern oder dort, wo es aus Sicherheits-/Versicherungsgründen verboten ist, die Fenster über Nacht offen zu lassen. Die Regenerationsluft durchläuft einen luftgekühlten Verflüssiger, während die Umgebungsluft auf eine Temperatur unterhalb des Taupunkts gekühlt wird. Das so der Luft entzogene Wasser wird in einer Tropfschale gesammelt und mittels einer integrierten Pumpe abgeführt. Der leicht zu wartende Munters ComDry M170L ist die perfekte Wahl für mobile und stationäre Konservierungsanwendungen. Alle Munters-Entfeuchter sind mit einer eigens von Munters entwickelten Rotortechnik versehen, die sich durch eine hohe Adsorptionsleistung auszeichnet. Die flexible Konstruktion und hohe Leistung des Rotors machen ihn für nahezu jeden Einsatzbereich geeignet.



ComDry M170L

Abmessungen

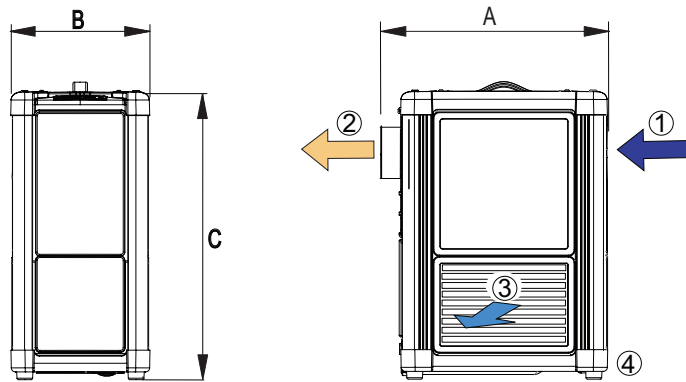

1. Prozesslufteinlass 2. Trockenluftauslass 3. Kühlluft 4. Ablauf

Breite A	Tiefe B	Höhe C	Trockenluftauslass	Gewicht	Ablaufschlauch
445 mm	270 mm	555 mm	100 mm	17 kg	d = 6 mm

Die Maße im Diagramm dienen nur als Referenz.
Skalierte Maßzeichnungen sind von Munters erhältlich.

- Robustes Aluminium-/Kunststoffgehäuse
- Luftgekühlter Verflüssiger
- Kondenswasserpumpe
- Feuchtigkeitsregelung
- Multifunktionale Steuerung zeigt RH (%), X (g/KG) oder Dp (oC) an
- Rücksetzbarer kW- und Stundenzähler
- Anschluss für externen Sensor
- Filterwechsel ohne Werkzeug
- 2,75-m-Gummiaderleitung
- Modulierendes Heizgerät
- 3,2-m-Ablaufschlauch

Zusatzausüstung

- Externer Sensor
- Externe Signal-Box
 - Fern-Ein-/Abschaltung
 - Betrieb
 - Alarm
- Fernsteuerung über externes Steuerpult
- Zuluftkanal
- Wandkonsole

Technische Daten

Trockenluft		
Maximaler Luftstrom	170	m ³ /h
Nennluftstrom bei 60 Pa	150	m ³ /h
Maximaler statischer Druck	225	Pa
Kondenswasserpumpe		
Max. Pumpenabstand horizontal	12	m
Max. Pumpenabstand vertikal	3	m
Gesamtleistung, Spannung und Stromstärke		
Gesamtleistung	1,02	kW
Heizleistung	0,84	kW
230 V 1-50/60 Hz	4,4	A
115 V 1-50/60 Hz	8,8	A
Sonstige technische Daten		
Betriebstemperatur	0/+30	°C
IEC-Schutzklasse	33	Geräte-IP
IEC-Schutzklasse, Steuerplatine	54	IP
Filterklasse	G3	-
Max. Geräuschpegel	58	dB(A)

Entfeuchtungsleistung

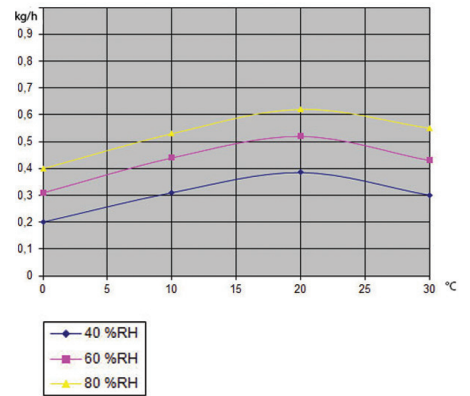

Je nach Bedingungen entspricht dies möglicherweise nicht dem tatsächlich abgeführten Wasservolumen.

Um weitere Informationen zu erhalten, besuchen Sie www.munters.com



Australien Telefon +61 2 8843 1588, dh.info@munters.com.au **Belgien** Telefon +32 1528 5611, info@muntersbelgium.be **Brasilien** Telefon +55 41 3317 5050, munters@com.br **China** Telefon +86 10 8048 3493, info@munters.com.cn **Dänemark** Telefon +45 4495 3355, info@munters.dk **Deutschland** Telefon +49 4087 96900, mgd@munters.de **England** Telefon +44 1480 432 243, dryair@munters.co.uk **Finnland** Telefon +358 20 776 8230, laitemyynti@munters.fi **Frankreich** Telefon +33 1 3411 5757, dh@munters.fr **Indien** Telefon +91 20 668 18 900, info@munters.in **Italien** Telefon +39 0183 52 11, marketing@munters.it **Japan** Telefon +81 3 5970 0021, mkk@munters.co.jp **Kanada** Telefon +1 905 564 6466, dhinfo@munters.com **Korea** +82 2761 8701, munters@munters.co.kr **Mexiko** Telefon +52 81 8262 5400, munters@munters.com.mx **Niederlande** Telefon +31 172 433231, vochtbeheersing@munters.nl **Österreich** Telefon +43 1 6164298-92-51, luftentfeuchtung@munters.at **Polen** Telefon +48 58305 3517, dh@munters.pl **Schweden** Telefon +46 8 626 63 00, avfuktning@munters.se **Schweiz** Telefon +41 52 343 8886, info.dh@munters.ch **Singapur** Telefon +65 6744 6828, info@munters.com.sg **Spanien** Telefon +34 91 640 09 02, marketing@munters.es **Südafrika** Telefon +27 11 971 9700, info@munters.co.za **Thailand** Telefon +66 2642 2670, info@munters.co.th **Tschechische Republik** Telefon +420 775 569 657, info@munters-odvlhcovani.cz **Türkei** Telefon +90 262 751 3750, info@muntersform.com **USA** Telefon +1 978 241 1100, dhinfo@munters.com **Vereinigte Arabische Emirate** +971 4 8809295, middle.east@munters.com **Vietnam** Telefon +84 8 8256 838, vietnam@muntersasia.com

