



Produktdatenblatt  
ComDry M210X  
Sorptionstentfeuchter

- Produktaktualisierung mit neuem, leisere Gebläse
- Geräuschpegel reduziert von 65 dB(A) auf 58 dB(A)



- Kompakt
- Leicht
- Feuchtigkeits-/Temperatursensor
- Schnelle Trocknung
- Robust
- Zuverlässig
- Energieeffizient
- kW-Zähler
- Optionale Fernsteuerung



## ComDry M210X

Die Sorptionstentfeuchter der ComDry-Reihe stehen für hohe Trocknungsleistung, Zuverlässigkeit und geringen Energieverbrauch. Das stabile Gehäuse ist äußerst korrosionsbeständig, und aufgrund seiner Robustheit kann der Entfeuchter in vielen verschiedenen Anwendungsbereichen eingesetzt werden. Außerdem lässt er sich gut stapeln und transportieren. Die ComDry-Reihe aus dem Hause Munters eignet sich besonders gut bei Wasser- und Brandschadensanierungen sowie in Archiven, Wasserversorgungsanlagen und in der Baubranche. ComDry-Geräte können auch zur Reduzierung der relativen Luftfeuchtigkeit in Lagerräumen, Kellern, Archiven und anderen begrenzten Räumen eingesetzt werden. Dank seines geringen Gewichts ist der ComDry M210X sehr effektiv für häufige mobile Anwendungen und ebenso einfach zu warten. Der Filterwechsel erfolgt schnell und einfach ohne Werkzeug. Darüber hinaus macht der hohe statische Druck im Luftentfeuchter beim Entfeuchten von Holzfußböden oder beim Auffüllen von Folienkissen den Einsatz von Druckerhöhungsgebläsen überflüssig. Munters ComDry M210X ist die ultimative Entfeuchtungsoption für Sanierungs- und Konservierungsarbeiten. Alle Munters-Entfeuchter sind mit einer eigens von Munters entwickelten Rotortechnik versehen, die sich durch eine hohe Adsorptionsleistung auszeichnet. Die flexible Konstruktion und hohe Leistung des Rotors machen ihn für nahezu jeden Einsatzbereich geeignet.



ComDry M210X

# Abmessungen

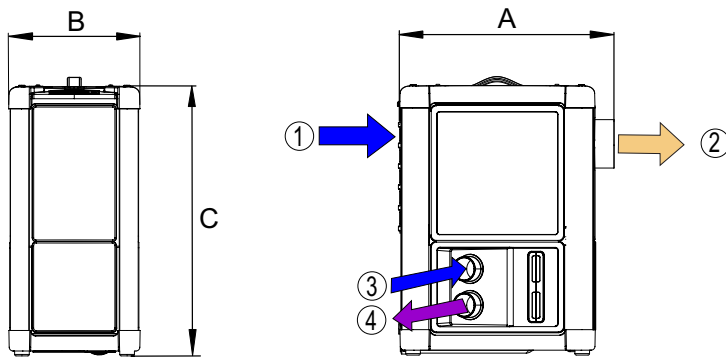

1. Prozesslufteinlass 2. Trockenluftauslass 3. Regenerationslufteinlass 4. Feuchtluftauslass

Breite A	Tiefe B	Höhe C	Trockenluftauslass	Regenerationslufteinlass	Feuchtluftauslass	Gewicht
445 mm	270 mm	555 mm	100 mm	50 mm	50 mm	15 kg

Die Maße im Diagramm dienen nur als Referenz.  
Skalierte Maßzeichnungen sind von Munters erhältlich.

# Technische Daten

Prozessluft		
Maximaler Luftstrom	240	m <sup>3</sup> /h
Nennluftstrom bei 60 Pa	210	m <sup>3</sup> /h
Maximaler statischer Druck	250	Pa
Regenerationsluft		
Nennluftstrom	25	m <sup>3</sup> /h
Statischer Druck bei Nennluftstrom	70	Pa
Gesamtleistung, Spannung und Stromstärke		
Gesamtleistung	1,01	kW
Heizleistung	0,84	kW
230 V 1-50/60 Hz	4,4	A
115 V 1-50/60 Hz	8,8	A
Energieverbrauch 20 °C, 60 %	1,51	(kWh/kg)
Sonstige technische Daten		
Betriebstemperatur	-20/+40	°C
IEC-Schutzklasse	33	Geräte-IP
IEC-Schutzklasse, Steuerplatine	54	IP
Filterklasse	G3	-
Max. Geräuschpegel	58	dB(A)

- Robustes Aluminium-/Kunststoffgehäuse
- Leicht
- Integrierter Feuchtigkeits-/Temperatursensor
- Feuchtigkeitsregelung
- Multifunktionale Steuerung zeigt RH (%), X (g/KG) oder Dp (oC) an
- Rücksetzbarer kW- und Stundenzähler
- Anschluss für externe Sensoren
- Filterwechsel ohne Werkzeug
- 2,75-m-Gummiaderleitung
- Modulierendes Heizgerät

# Zusatzrüstung

- Externer Sensor
- Externe Signal-Box
  - Fern-Ein-/Abschaltung
  - Betrieb
  - Alarm
- Fernsteuerung über externes Steuerpult
- Zuluftkanal
- Wandkonsole

# Entfeuchtungsleistung

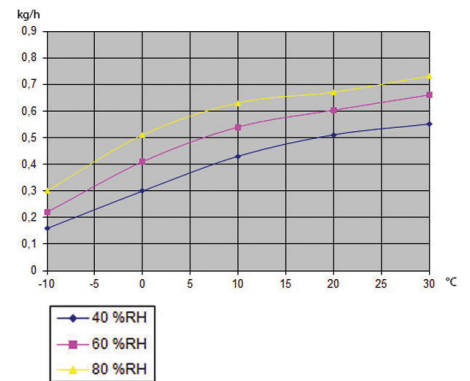

Um weitere Informationen zu erhalten, besuchen Sie [www.munters.com](http://www.munters.com)



**Australien** Telefon +61 2 8843 1588, dh.info@munters.com.au **Belgien** Telefon +32 1528 5611, info@muntersbelgium.be **Brasilien** Telefon +55 41 3317 5050, munters@com.br **China** Telefon +86 10 8048 3493, info@munters.com.cn **Dänemark** Telefon +45 4495 3355, info@munters.dk **Deutschland** Telefon +49 4087 96900, mgd@munters.de **England** Telefon +44 1480 432 243, dryair@munters.co.uk **Finnland** Telefon +358 20 776 8230, laitemyynit@munters.fi **Frankreich** Telefon +33 1 3411 5757, dh@munters.fr **Indien** Telefon +91 20 668 18 900, info@munters.in **Italien** Telefon +39 0183 52 11, marketing@munters.it **Japan** Telefon +81 3 5970 0021, mkk@munters.co.jp **Kanada** Telefon +1 905 564 6466, dhinfo@munters.com **Korea** +82 2761 8701, munters@munters.co.kr **Mexiko** Telefon +52 81 8262 5400, munters@munters.com.mx **Niederlande** Telefon +31 172 433231, vochtheersing@munters.nl **Österreich** Telefon +43 1 6164298-92-51, luftentfeuchtung@munters.at **Polen** Telefon +48 58305 3517, dh@munters.pl **Schweden** Telefon +46 8 626 63 00, avfuktning@munters.se **Schweiz** Telefon +41 52 343 8886, info.dh@munters.ch **Singapur** Telefon +65 6744 6828, info@munters.com.sg **Spanien** Telefon +34 91 640 09 02, marketing@munters.es **Südafrika** Telefon +27 11 971 9700, info@munters.co.za **Thailand** Telefon +66 2642 2670, info@munters.co.th **Tschechische Republik** Telefon +420 775 569 657, info@munters-odvlhcovani.cz **Türkei** Telefon +90 262 751 3750, info@muntersform.com **USA** Telefon +1 978 241 1100, dhinfo@munters.com **Vereinigte Arabische Emirate** +971 4 8809295, middle.east@munters.com **Vietnam** Telefon +84 8 8256 838, vietnam@muntersasia.com

