

# MX<sup>2</sup> 30 Affugtere



## Produktbeskrivelse

MX<sup>2</sup> 30 affugteren kombinerer de velkendte Munters-styrker såsom effektivitet og robusthed med moderne højtudviklet teknologi som modulerende RF-kontrol og ekstern kommunikation.

Lavt energiforbrug og driftssikkerhed er vigtige parametre. Det nye elektroniske kontrolpanel samt højeffektive ventilatorer, der lever op til EU Ecodesign-direktivet, sikrer sammen med frekvensomformere en lang række muligheder for energioptimering. Energooptimering og energigenvinding i form af Energy Recovery Purge (ERP) eller Energy Efficiency Purge (EEP) er standardoptioner.

MX<sup>2</sup> 30 er forsynet med et antal alarmfunktioner, der sikrer total kontrol over affugtningsprocessen. Kabinettet, ramme og yderpaneler er fremstillet af korrosionsbestandigt AluZink og lakeret i RAL 7035.

MX<sup>2</sup> 30-affugteren indeholder et bredt udvalg af standardfunktioner, der dækker langt de fleste behov. Mange muligheder for både for- og efterbehandling af luften sikres ved en simpel tilføjelse af mekaniske og elektriske komponenter.

MX<sup>2</sup> 30 har 3 forskellige regenereringsalternativer: el, damp eller gas. Som Standard aktiveres en serviceindikator når et forebyggende eftersyn skal udføres. For at gøre installationsprocessen nemmere, er procesluft ventilatoren designet så dens position og vinkling let kan tilpasses udblæsningskanalen.

Det elektriske udstyr overholder EN 60204 (IEC204). Affugterne i MX<sup>2</sup>-serien er fremstillet i henhold til såvel de harmoniserede europæiske standarder som de tekniske specifikationer for CE-mærkning.

## Munters rotortechnologi.

Munters sorptionsrotorer er fremstillet med højeffektive fugtabsorberende medier. For yderligere effektivitet og reduktion af energiforbruget tilbydes ERP- eller EEP-løsningerne.

## PRODUKTINFORMATION

# MX<sup>2</sup> 30

## Funktioner

- Effektivt affugtning i temperaturområdet -20°C til +40°C
- Modulerende fugtstyring inklusiv vådluftstemperatur-sensor
- Mulighed for ekstern kommunikation og kontrol
- Filter- og rotorstop alarm som standardudstyr
- Energisparefunktioner  
--Service- og driftalarm

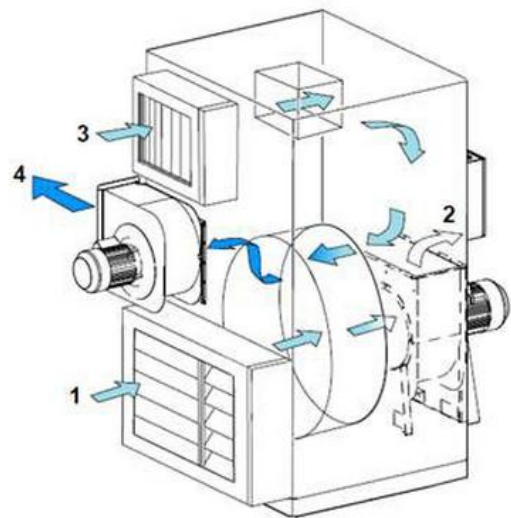

1. Procesluft
2. Tørluft
3. Regenereringsluft
4. Vådluft

## Model MX<sup>2</sup> 30

Diagrammål er kun vejledende.

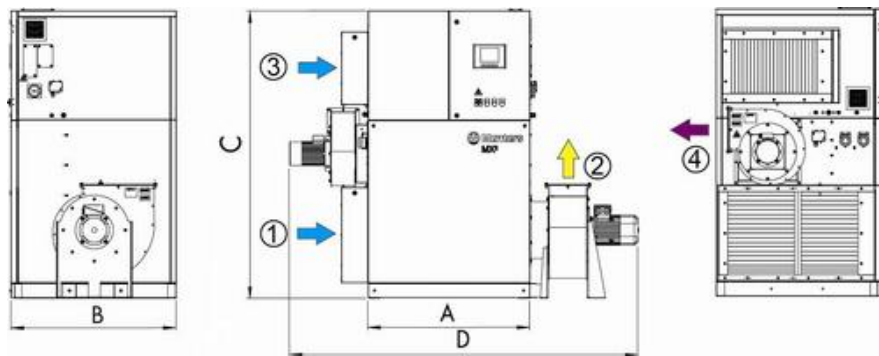

Højde (C)	Tørluft	Vådluft	Vægt	Bredde (A/D)	Dybde (B)
1872mm	220x400mm	110x222mm	407kg	800/1896mm	810mm

## Tekniske specifikationer

### Processluft

Nominel luftmængde (m <sup>3</sup> /h)	2700
Statisk tryk til rådighed (Pa)	300
Ventilatoreffekt (kW)	2.2

### Regenereringsluft

Nominel luftstrøm (m <sup>3</sup> /h)	900
Ventilatoreffekt (kW)	0.75
Statisk tryk ved nominel luftstrøm (m <sup>3</sup> /h)	300

### Tilslutningseffekt, spænding og strøm

Tilslutningseffekt (kW) El.	33.4
Tilslutningseffekt (kW) Damp/Gas	3.4
380V 3-50 Hz (A) El.	53
380V 3-50 Hz (A) Damp/Gas	7
400V 3-50 Hz (A) El.	50
400V 3-50 Hz (A) Damp/Gas	7
415V 3-50 Hz (A) El.	48
415V 3-50 Hz (A) Damp/Gas	7
440V 3-60 Hz (A) El.	46
440V 3-60 Hz (A) Damp/Gas	6
Max. arbejdsdruk, damp (bar)	7
Gasforbrug (m <sup>3</sup> /h)	2.95
Gastryk, naturgas (mbar)	18-49
Max. svovlindhold (ppm) HPS Rotor	30
Dampforbrug 3 bar (g./sek.)	14.1
Dampforbrug 5 bar (g./sek.)	14.4
Totaleffekt med ERP, elektrisk (kW)	28.4
Dampforbrug med ERP, 3 bar (g)	11.7
Gasforbrug med ERP (m <sup>3</sup> /h)	2.46
Affugtningskapacitet, 20°C, 60% (kg/24t)	535
Dampforbrug med ERP, 5 bar (g)	12.0

### Øvrige tekniske data

Normalt arbejdsområde (°C)	-20-+40
Max. lydniveau uden luftkanaler (dBA)	69
Elektrisk beskyttelseklasse (kasse)	33
Elektrisk beskyttelseklasse (elpanel)	54

## Affugtningskapacitet

Omtrentlig kapacitet i kg/h med forskellig relativ luftfugtighed ved procesluftindtag, % RH

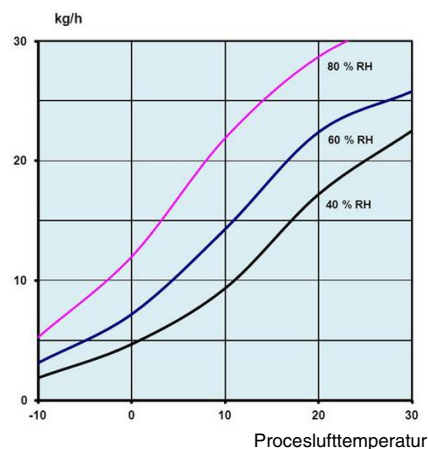

## Optioner

- Bypass
- Kommunikation via Modbus, BACnet eller Lon
- Dugpunktsføler
- Energy Efficiency Purge (EEP)
- Energy Recovery Purge (ERP)
- Ekstern kontrol
- Filterklasser M5, G4 eller G4/F7 i kombination
- Regenerering: Gas, el eller damp
- Forvarme af reg. varmeplade vha. hedtvand eller damp
- Isoleret procesluftindtag
- Kan spejlvendes
- Rustfrit stål kabinet
- Touch screen display

### AUSTRALIA

Tel +61 2 8843 1588

### CHINA

Tel +86 10 804 18000

### INDIA

Tel +91 20 668 18 900

### NETHERLANDS

Tel +31 172 43 32 31

### SWEDEN

Tel +46 8-626 6300

### UNITED KINGDOM

Tel +44 1480 432 243

### AUSTRIA

Tel +43 1 6164298-0

### DENMARK

Tel +45 4495 3355

### ITALY

Tel +39 0183 521377

### POLAND

Tel +48 58 305 35 17

### SWITZERLAND

Tel +41 52 3438886

### UNITED STATES

Tel +1 978 241 1100

### BELGIUM

Tel +32 2 240 68 68

### FINLAND

Tel +358 20 776 8230

### JAPAN

Tel +81 3 5970 0021

### SINGAPORE

Tel +65 6744 6828

### THAILAND

Tel +66 2 642 2670-3

### VIETNAM

Tel +84 8 825 6838

### BRAZIL

Tel +55 41 3317 5050

### FRANCE

Tel +33 1 3411 5757

### KOREA

Tel +82 2 761 8701

### SOUTH AFRICA

Tel +27 11 997 2000

### TURKEY

Tel +90 262 751 3750

### CANADA

Tel +1 905 8585894

### GERMANY

Tel +49 40-879690-0

### MEXICO

Tel +1 52 722 270-4029

### SPAIN

Tel +34 91 640 09 02

### UNIT. ARAB EMIRATES

Tel +971 4 8809295

www.munters.com

